

GRANICA PASA DROGOWEGO

podmurówki istniejących ogrodzeń

Szczegół konstrukcyjny B

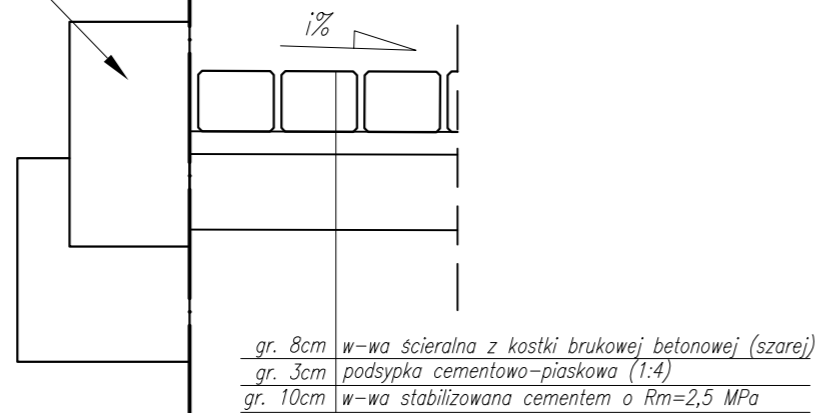

Szczegół konstrukcyjny A

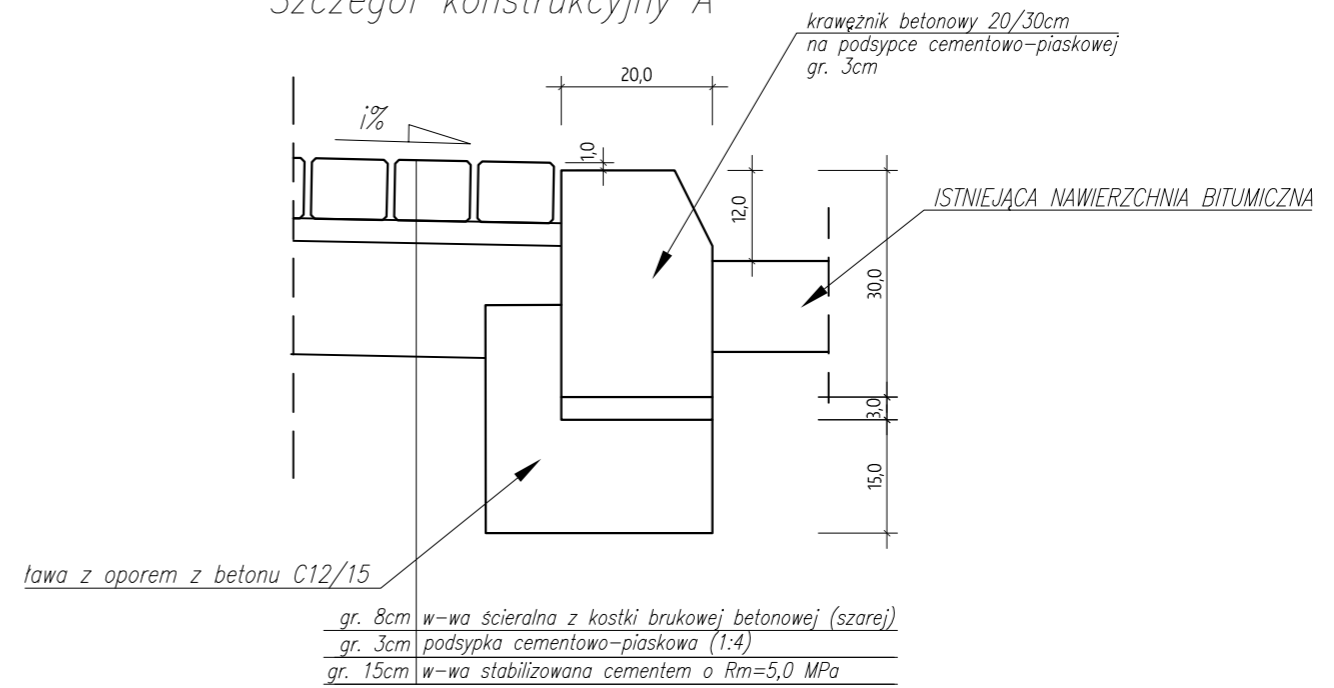

obrzeże betonowe 8/30cm na podsypce cementowo-piaskowej gr. 3cm

GRANICA PASA DROGOWEGO

Szczegół konstrukcyjny B1

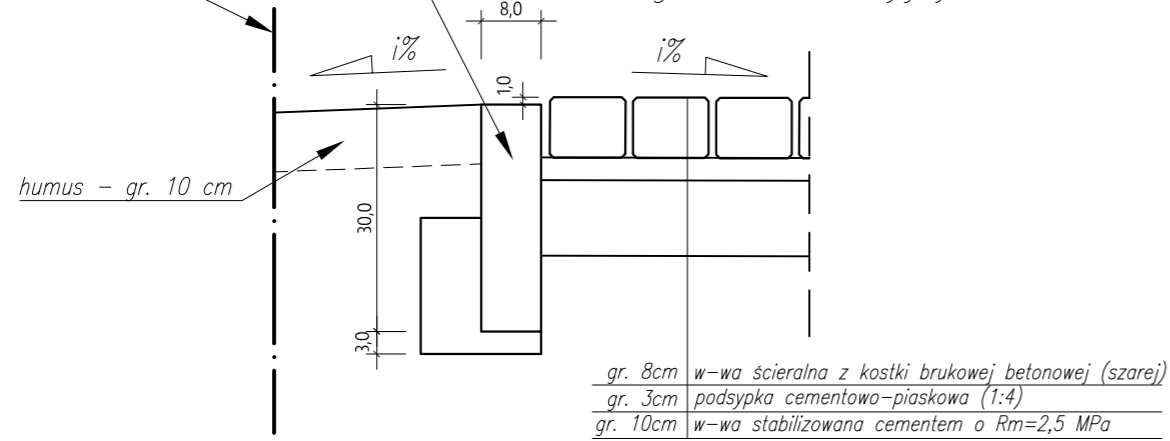

Szczegół konstrukcyjny A1

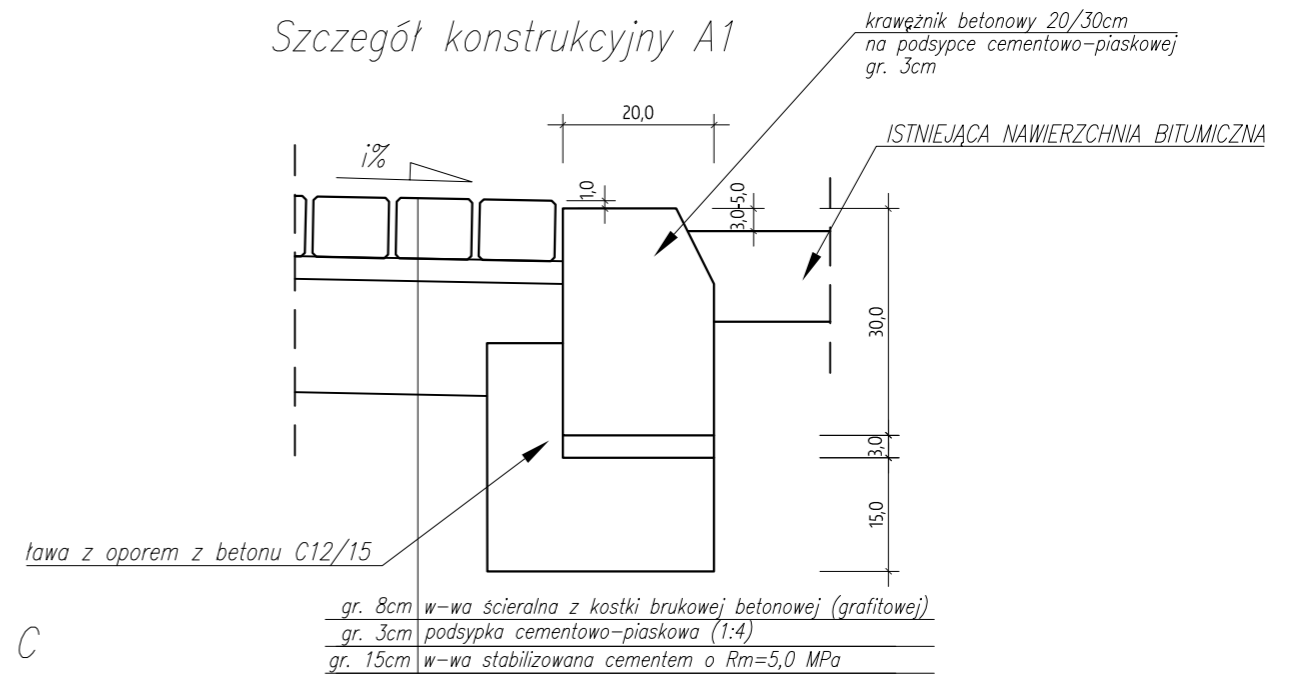

GRANICA PASA DROGOWEGO

obrzeże betonowe 8/30cm na podsypce cementowo-piaskowej gr. 3cm

Szczegół konstrukcyjny C

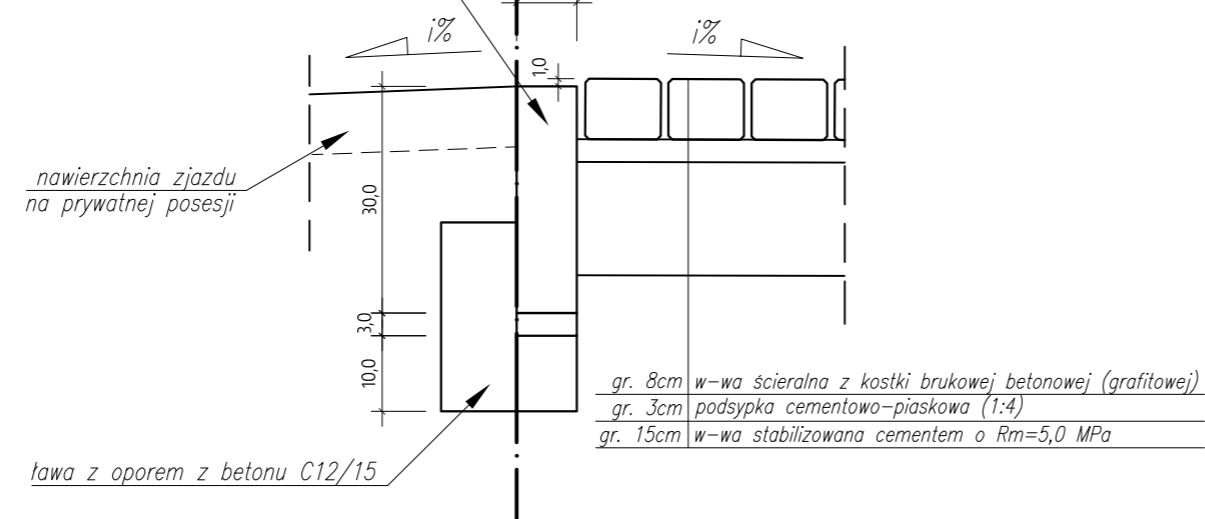

zadanie:	BIEŻĄCA KONSERWACJA NAWIERZCHNI CHODNIKA w m. WRONKI, ul. MYŚLIWSKA, W CIĄGU DROGI WOJEWÓDZKIEJ NR 150			
obiekt:	Droga wojewódzka nr 150 - km 0+360 - 1+015			
inwestor:	 Wielkopolski Zarząd Dróg Wojewódzkich w Poznaniu ul. Włczak 51, 61-623 Poznań tel. 61 / 826 53 92			
rysunek:	SZCZEGÓŁY KONSTRUKCYJNE			
opracował:	mgr inż. Grzegorz Bręczewski			podpis
faza	branża	skala	data	nr rysunku
projekt wykonawczy	drogowa	1:10	maj 2018 r.	3